



PROACE ELECTRIC

PREISLISTE





Proace Electric

Preise und Fakten.

Gültig ab 01.06.2026

	Getriebe	Antrieb	Motor	Leistung kW/PS	Dreh- moment Nm	Verbrauch kombiniert kWh/100 km	Elektrische Reichweite kombiniert km	Benzin- äquivalent l/100 km	CO ₂ * g/km	CO ₂ ** g/km	Preis in CHF inkl. MwSt.	Preis in CHF exkl. MwSt.
ACTIVE												
50 kWh Active, Medium	1-Gang	Frontantrieb	Elektro	100/136	270	24.2	218	2.66	0	27	39'781.-	36'800.-
75 kWh Active, Medium	1-Gang	Frontantrieb	Elektro	100/136	270	23.6	353	2.60	0	26	45'186.-	41'800.-
75 kWh Active, Long	1-Gang	Frontantrieb	Elektro	100/136	270	23.8	350	2.62	0	26	46'699.-	43'200.-
ADVANCED												
75 kWh Advanced, Medium	1-Gang	Frontantrieb	Elektro	100/136	270	23.5	354	2.59	0	26	48'969.-	45'300.-
75 kWh Advanced, Long	1-Gang	Frontantrieb	Elektro	100/136	270	23.8	350	2.62	0	26	50'483.-	46'700.-
PLATTFORM												
75 kWh Plattform, Medium	1-Gang	Frontantrieb	Elektro	100/136	270	36.7	210	4.04	0	41	45'726.-	42'300.-

* CO₂-Emissionen im Fahrbetrieb

** CO₂-Emissionen aus der Treibstoff - und/oder der Strombereitstellung

Alle Angaben wurden nach WLTP (Worldwide harmonized Light vehicles Test Procedure) gemessen. Der Treibstoffverbrauch und die CO₂-Emissionen Ihres Fahrzeugs können von den hier angegebenen Werten abweichen. Die Fahrweise und andere Faktoren (Strassenzustand, Verkehrsverhältnisse, Fahrzeugzustand, montierte Ausrüstung, Beladung, Anzahl der Passagiere usw.) beeinflussen die Verbrauchs- und Abgaswerte eines Fahrzeugs. Durchschnittswert CO₂-Emission aller in der Schweiz immatrikulierten Fahrzeugmodelle: 111 g/km. Zielwert Ø CO₂-Emission aller in der Schweiz immatrikulierten Fahrzeugmodelle: 93,6 g/km. Verbrauch, Energie-Kategorie und CO₂-Emissionen können je nach Zusatzausrüstung variieren.

MEHRAUSSTATTUNG

AUSSENAUSSTATTUNG	Active		Advanced		Plattform	
	inkl. MwSt	exkl. MwSt	inkl. MwSt	exkl. MwSt	inkl. MwSt	exkl. MwSt
Lackierung Metallic	994.-	920.-	994.-	920.-	994.-	920.-
Lackierung Spezialfarben (inkl RAL)	1'405.-	1'300.-	1'405.-	1'300.-	1'405.-	1'300.-
Seitliche Schiebetüren links und rechts (verblecht)	649.-	600.-	649.-	600.-	-	-
Anhängervorrichtung, Kugel fest, 13-polig	1'300.-	1'203.-	1'300.-	1'203.-	1'300.-	1'203.-
Anhängervorrichtung, Kugel abnehmbar, 13-polig	1'600.-	1'480.-	1'600.-	1'480.-	1'600.-	1'480.-
Anhängervorrichtung 2,5 t, Kugel fest, 13-polig	1'800.-	1'665.-	1'800.-	1'665.-	1'800.-	1'665.-
Anhängervorrichtung 2,5 t, Kugel abnehmbar, 13-polig	2'100.-	1'943.-	2'100.-	1'943.-	2'100.-	1'943.-
Anhängervorrichtung 2,5 t, Rockinger 232 fest, 13-polig	-	-	-	-	2'800.-	2'590.-
Anhängervorrichtung 2,5 t, Rockinger 232 Variobloc, 13-polig ¹⁾	3'300.-	3'053.-	3'300.-	3'053.-	3'300.-	3'053.-
Anhängervorrichtung 2,5 t, Rockinger 240 fest, 13-polig	-	-	-	-	3'100.-	2'868.-
Anhängervorrichtung 2,5 t, Rockinger 240 Variobloc, 13-polig ¹⁾	3'600.-	3'330.-	3'600.-	3'330.-	3'600.-	3'330.-
Achsauflastung hinten, 2060 kg, inkl. Stahlfelgen 17"/Winterreifen mit höherer Traglast (Fahrzeuge mit 16"-Felgen ab Werk) ²⁾	2'600.-	2'405.-	2'600.-	2'405.-	2'600.-	2'405.-
Langzeitschutz für Karosserie	550.-	509.-	550.-	509.-	-	-
Toyota Clean Heck: Entfall der Modellbezeichnungen	120.-	111.-	120.-	111.-	-	-
Nachrüstung Seitenscheibe getönt, Schiebetüre Beifahrerseite	450.-	416.-	450.-	416.-	-	-
Nachrüstung Seitenscheibe getönt, Schiebetüre Fahrerseite	450.-	416.-	450.-	416.-	-	-
Nachrüstung Seitenscheiben getönt, Schiebetüren beidseitig	900.-	833.-	900.-	833.-	-	-
KOMFORT- UND INNENAUSSTATTUNG						
T-Line Lederausstattung schwarz/Naht schwarz	1'350.-	1'249.-	1'350.-	1'249.-	1'350.-	1'249.-
SICHERHEIT UND FAHRASSISTENZSYSTEME						
Parkensensoren vorne (akustisch)	700.-	648.-	●	●	700.-	648.-
Rückfahrkamera wasserfest, Bild via Fahrzeug-Innenspiegel, aktiviert sich beim Einlegen des Rückfahrgangs	900.-	833.-	●	●	900.-	833.-
PAKETE						
Glas Paket Flügeltüren hinten verglast (180 Grad Öffnungswinkel), beheizt und mit Heckscheibenwischer	-	-	541.-	500.-	-	-

¹⁾ Verbraucher muss bei Betrieb ohne Anhänger entfernt werden

²⁾ nicht in Verbindung mit Standardbrücke/3-Seiten-Kipper

MEHRAUSSTATTUNG

PAKETE	Active		Advanced		Plattform	
	inkl. MwSt	exkl. MwSt	inkl. MwSt	exkl. MwSt	inkl. MwSt	exkl. MwSt
Glas Paket Flügeltüren hinten verglast (180 Grad Oeffnungswinkel), beheizt und mit Heckscheibenwischer, Trennwand mit Fenster, Innenrückspiegel	541.-	500.-	-	-	-	-
Heckklappen Paket Heckklappe verglast, beheizt und mit Heckscheibenwischer	-	-	649.-	600.-	-	-
Heckklappen Paket Heckklappe verglast, beheizt und mit Heckscheibenwischer, Trennwand mit Fenster, Innenrückspiegel	649.-	600.-	-	-	-	-
PLATTFORM						
Erhöhung Gesamtgewicht auf 3500 kg (Austausch Felgen/Reifen mit erhöhter Traglast) nur für Plattform-Fahrzeuge in Kombination mit Brücke oder Kipper ³⁾	-	-	-	-	1'200.-	1'110.-
Rückwand Aluminium, inkl. Rückfenster ca. 650x255 mm, weiss (Lackierung in Wagenfarbe gegen Aufpreis möglich)	-	-	-	-	1'600.-	1'480.-
Standardbrücke Aluminium Kabinenrückwand Aluminium weiss mit integriertem Fenster, Aluminiumboden geriffelt, Stangenträger vorne (ca. 50 mm über Kabine), Seitenladen 3-seitig abklappbar und demontierbar, Netzhaken rundum, 6 Bänderinge in Brückenrahmen versenkt, mit kompletter Chassisverstärkung, mit verstärkten Stossdämpfern/Federn (Gesamtgewicht 3300 kg), Innenmasse 2420x1860 mm, Wandhöhe 300 mm, Gewicht ca. 400 kg	-	-	-	-	14'900.-	13'784.-
3-Seiten-Kipper Aluminium Kabinenrückwand Aluminium weiss mit integriertem Fenster, Aluminiumboden glatt, Stangenträger vorne (ca. 50 mm über Kabine), Seitenladen 3-seitig abklapp- und demontierbar, Netzhaken rundum, 6 Bänderinge in Brückenrahmen versenkt, mit verstärktem Chassis, inkl. verstärkter Stossdämpfer/Federn (Gesamtgewicht 3300 kg), Innenmasse: 2420x1860 mm, Wandhöhe 340 mm, Gewicht ca. 450 kg	-	-	-	-	26'200.-	24'237.-
Stangenträger hinten zu Brücke/Kipper, Aluminium	-	-	-	-	720.-	666.-
Materialschublade in Brückenboden (von hinten zugänglich), Aluminium 3 mm, oben offen, ca. 1000x1000x150 mm	-	-	-	-	1'240.-	1'147.-
Set Werkzeugkisten, seitlich unter Brücke angebracht, ca. 750x500x120 mm, Aluminium	-	-	-	-	1'240.-	1'147.-
EV INFRASTRUKTUR						
Ladestation "Wallbox" für Wand- oder freistehende Montage ⁴⁾	690.-	638.-	690.-	638.-	690.-	638.-
CAMPINGAUSBAU						
Aufstelldach in Wagenfarbe mit integriertem Bett und zwei Leselampen (eintragungspflichtig) ⁵⁾	14'130.-	13'071.-	14'130.-	13'071.-	-	-
Sonnenmarkise mit Handkurbel, Kassette schwarz glanz	1'970.-	1'822.-	1'970.-	1'822.-	-	-
Strom Paket 230V Aussenanschluss DEFA, Steckdose im Innenraum	1'020.-	944.-	1'020.-	944.-	-	-

³⁾ Nur in Kombination mit Alubrücke oder 3-Seiten-Kipper

⁴⁾ Installation/Inbetriebnahme muss durch einen Fachbetrieb vorgenommen werden

⁵⁾ Trennwand wird eingekürzt für leichteren Aufstieg

AUSSTATTUNG ACTIVE

AUSSENAUSSTATTUNG

Aussenspiegel elektrisch verstellbar und beheizbar

Flügeltüren hinten, verblecht

Halogen Frontscheinwerfer

Onboard Ladegerät 11 kW (OBC), bidirektional

Seitenschutzleisten schwarz

Seitliche Schiebetüre rechts, verblecht

Stossstange vorne und hinten schwarz

Türgriffe aussen schwarz

Vorausrüstung zur Installation einer Anhängerkupplung

KOMFORT- UND INNENAUSSTATTUNG

12 Volt Anschluss vorne

2 Leseleuchten vorne, Leseleuchte im Laderaum

Armlehne an Fahrersitz

Beifahrer-Doppelsitzbank

Fahrersitz höhenverstellbar

Fahrersitz längsverstellbar

Fahrersitz mit Lendenwirbelstütze

Fensterheber vorne elektrisch mit Auf- und Abwärtsautomatik

Klimaanlage manuell

Lenkrad mit Bedienelementen

Lenkrad Urethan

Sitzbezug Stoff

KOMFORT- UND INNENAUSSTATTUNG

Smart Cargo Beifahrerbank (2 Beifahrerplätze, nur längsverstellbar, total 3 Sitzplätze)

Tempomat mit Geschwindigkeitsbegrenzer

Trennwand zum Laderaum verblecht

Zentralverriegelung mit 1 Funkschlüssel

MULTIMEDIA

5" Multimedia Display

Multiinformationsdisplay (Tachodisplay)

SICHERHEIT UND FAHRASSISTENZSYSTEME

Airbag Fahrer und Beifahrer

Berganfahrhilfe (HAC)

Elektrische Feststellbremse

Elektronische Stabilitätskontrolle (ESC)

Ersatzrad

Fahrer-Aufmerksamkeits-Assistent

Fahrer-Überwachungskamera (DMC)

Fernlicht-Automatik (AHB)

Intelligenter Geschwindigkeitsassistent (ISA)

Nutzlast erhöht (50kWh)

Nutzlast erhöht (nur 2.0l)

Parkensensoren hinten

Reifendrucküberwachung (TPMS)

Spurhalteassistent (LKA)

Vorkollisionsassistent

AUSSTATTUNG ADVANCED

(ZUSÄTZLICH / ABWEICHEND ZU ACTIVE)

AUSSENAUSSTATTUNG

LED Nebelscheinwerfer

KOMFORT- UND INNENAUSSTATTUNG

Innenspiegel

Trennwand zum Laderaum mit Fenster

MULTIMEDIA

10" Multiinformationsdisplay (Tachodisplay)

10" Multimedia Display

Navigationssystem

Smartphone Integration: Apple CarPlay® ohne Kabel / Android Auto ohne Kabel

SICHERHEIT UND FAHRASSISTENZSYSTEME

Parkensensoren vorne und hinten

Rückfahrkamera

Totwinkelerkennung

AUSSTATTUNG PLATFORM

AUSSENAUSSTATTUNG

Aussenspiegel elektrisch verstellbar und beheizbar

Halogen Frontscheinwerfer

Onboard Ladegerät 11 kW (OBC), bidirektional

Seitliche Schiebetüre rechts, verblecht

Stossstange vorne schwarz

Türgriffe aussen schwarz

KOMFORT- UND INNENAUSSTATTUNG

12 Volt Anschluss vorne

2 Leseleuchten vorne

Armlehne an Fahrersitz

Beifahrer-Doppelsitzbank

Fahrersitz höhenverstellbar

Fahrersitz längsverstellbar

Fahrersitz mit Lendenwirbelstütze

Fensterheber vorne elektrisch mit Auf- und Abwärtsautomatik

Klimaanlage manuell

Lenkrad mit Bedienelementen

Lenkrad Urethan

Sitzbezug Stoff

Tempomat mit Geschwindigkeitsbegrenzer

Zentralverriegelung mit 1 Funkschlüssel

MULTIMEDIA

5" Multimedia Display

Multiinformationsdisplay (Tachodisplay)

SICHERHEIT UND FAHRASSISTENZSYSTEME

Airbag Fahrer und Beifahrer

Berganfahrhilfe (HAC)

Elektrische Feststellbremse

Elektronische Stabilitätskontrolle (ESC)

SICHERHEIT UND FAHRASSISTENZSYSTEME

Ersatzrad

Fahrer-Aufmerksamkeits-Assistent

Fahrer-Überwachungskamera (DMC)

Fernlicht-Automatik (AHB)

Intelligenter Geschwindigkeitsassistent (ISA)

Nutzlast erhöht

Parkensensoren hinten

Reifendrucküberwachung (TPMS)

Spurhalteassistent (LKA)

Vorkollisionsassistent

TOYOTA DIENSTLEISTUNGSPROGRAMM

WERKSGARANTIE

	Toyota Werksgarantie	Toyota EV Garantie ²⁾	Lackgarantie	Durchrostungsgarantie
	Toyota Vollgarantie			
Laufzeit	3 Jahre	5 Jahre	3 Jahre	6 Jahre
Kilometer	max. 100'000 km	max. 100'000 km	unbegrenzt	unbegrenzt
Preis	inkl. bei Fahrzeugkauf	inkl. bei Fahrzeugkauf	inkl. bei Fahrzeugkauf	inkl. bei Fahrzeugkauf

SERVICEAKTIVIERTE GARANTIE

Toyota Relax Garantie ¹⁾	Toyota Assistance ¹⁾
10 Jahre	15 Jahre
max. 185'000 km	max. 250'000 km

KAUFBARE ZUSATZLEISTUNGEN

	Kaufbare Services	Toyota Service PLUS ^{3b)}	Reifengarantie
	Toyota Service ^{3a)}		
Laufzeit	4 Jahre	4 Jahre	24 Monate
Kilometer	max. 80'000 km	max. 80'000 km	-
Preis	CHF 1'299.-	CHF 1'999.-	ab CHF 29.-

¹⁾ Nach Ablauf der Werksgarantie von 3 Jahren (bis max. 100'000 km) tritt nach jedem Service bei einem offiziellen Toyota Partner die Relax Anschlussgarantie gemäss Garantiebestimmungen in Kraft (max. bis 10 Jahre bzw. 185'000 km, es gilt das zuerst Erreichte). Auch die Toyota Assistance 24/7 verlängert sich danach jeweils um ein Jahr bis max. 15 Jahre bzw. bis. 250'000 km. Bei einem Serviceunterbruch werden die Relax Garantie und Assistance erneut aktiviert, sobald ein Service bei einem offiziellen Toyota Partner durchgeführt wird (es gilt eine Karenzfrist von einem Monat). Die Service müssen innerhalb der vom Hersteller für das Modell genannten Laufzeiten erfolgen.

²⁾ Die Werksgarantie für wichtige EV-Komponenten wie EV-Motor, EV-Batterie und EV Inverter-Converter, beträgt 5 Jahre bis max. 100'000 km. Weiter fällt unter die Werksgarantie eine Restkapazität der Antriebsbatterie nach 8 Jahren bis max. 160'000 km von mindestens 70%.

^{3a)} Toyota Service: Wartung gemäss Serviceplan (Arbeit und Teile) ohne Verschleisssteile und Flüssigkeiten für 4 Jahre bis max. 80'000 km.

^{3b)} Toyota Service PLUS: Wartung gemäss Serviceplan (Arbeit und Teile), Verschleisssteile (Bremsen, Scheibenwischerblätter), Flüssigkeiten (Bremsflüssigkeit, Scheibenwaschflüssigkeit) für 4 Jahre bis max. 80'000 km.

BATTERIE & LADEN

	Getriebe	1-Gang	
Batterie	Batteriekapazität brutto kWh	50	75
	Batterietyp	Li-Ion	Li-Ion
Ladeleistung AC	Leistung On-Board Ladegerät kW	11	11
	On-Board Ladegerät, nutzbare Phasen	3	3
	Steckdose fahrzeugseitig	Typ 2	Typ 2
Ladeleistung DC	Maximale Ladeleistung kW	100	100
	Steckdose fahrzeugseitig	CCS	CCS
Theoretische Ladezeiten AC	Haushaltssteckdose (T13, 8A) (0-100%) h	36	54
	Wallbox mit 11 kW Leistung, 3-phasig (0-100%) h	4.55	6.82
	Wallbox mit 22 kW Leistung, 3-phasig (0-100%) h	4.55	6.82
Theoretische Ladezeiten DC	DC Schnellladung (10-80%) min	24	36

SPEZIFIKATIONEN

KRAFTÜBERTRAGUNG

		Elektro 136 PS
Getriebe		1-Gang
Antrieb		Frontantrieb
Höchstgeschwindigkeit	km/h	132
Maximales Drehmoment	Nm	270

GEWICHTE*

Getriebe		1-Gang
Leergewicht	kg	2'023 – 2'231
Maximale Zuladung	kg	822 – 1'400
Maximale Zuladung mit Spezialprüfung	kg	1'269 – 1'477
Gesamtgewicht	kg	2'809 – 3'100
Maximales Gesamtgewicht mit Spezialprüfung	kg	3'500 ¹⁾
Gesamtzuggewicht	kg	4'021 – 4'100
Gesamtzuggewicht mit Spezialprüfung	kg	5'000 ²⁾
Maximale Dachlast	kg	170 ³⁾
Achslastgarantie vorne	kg	1'500 – 1'530
Achslastgarantie hinten	kg	1'800
Achslastgarantie hinten mit Spezialprüfung	kg	2'060 ¹⁾
Maximale Anhängelast	kg	1'000
Maximale Anhängelast mit Spezialprüfung	kg	2'500 ²⁾
Anhängelast ungebremst	kg	750
Stützlast	kg	60
Stützlast mit Spezialprüfung	kg	104

¹⁾ Reichweite 50kWh — 100-130 km / 75kWh — 150-200 km

²⁾ Autonomia 50 kWh – 65-100 km / 75 kWh – 100-150 km

³⁾ siehe Bedienungsanleitung

* Abhängig von der Ausstattung

SPEZIFIKATIONEN

ABMESSUNGEN & VOLUMEN*

Getriebe		1-Gang
Länge	mm	4'981 – 5'331
Breite	mm	1'924
Höhe	mm	1'955
Radstand	mm	3'275
Spur vorne	mm	1'630
Spur hinten	mm	1'618
Anzahl Sitzplätze		3
Anzahl Sitzplätze vorne		3

* Abhängig von der Ausstattung

Medium L1

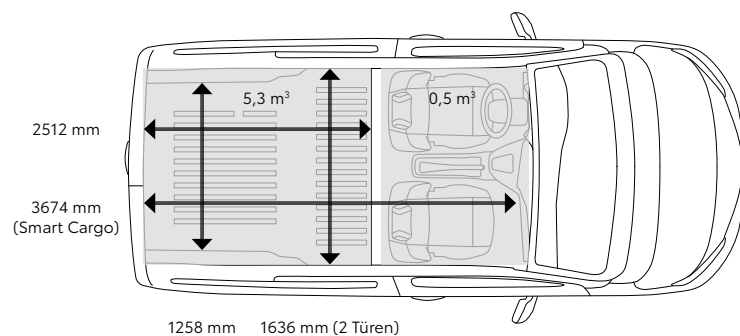

Long L2

